

Diese Montageanleitung gilt für:

Steckverbinder mit **Stecksystem 7-16**

für Kabel **RG 402/U (0.141") - 50 Ω**
These instructions apply to:

Connectors **Series 7-16**

for cable **RG 402/U (0.141") - 50 Ω**

Lesen Sie bitte vor Beginn der Montage diese Anleitung, die für qualifiziertes und geschultes Personal geschrieben ist, sorgfältig durch. Bei unsachgemäßer Montage ist eine Haftung bzw. Gewährleistung ausgeschlossen! Bitte beachten Sie bei Montage und Entsorgung die geltenden Umweltschutzbestimmungen!

These instructions were written for qualified and experienced personnel. Please read them carefully before starting work. Any liability or responsibility for the results of improper or unsafe installation practices is disclaimed! Please respect valid environmental regulations for assembly and waste disposal!

Werkzeuge und Materialien

Zentimetermaß (mm-Teilung), Feinsäge, Feinfeile, Kabelmesser, Kombizange, Rohrschneider (wenn verfügbar), Stift \varnothing 3 mm
LötKolben 50 W mit Lot, z.B. L-Sn60PbCu2 (Kabelinnenleiter),
LötKolben 150 W mit Lot, z.B. L-Sn60PbCu2 (Kabelaußenleiter)

Tools and Materials

Measuring tape (with mm graduations), fine-toothed saw, fine file, cable knife, engineers pliers, pipe cutter (if available), pin \varnothing 3 mm, soldering iron 50 W (cable inner conductor), solder 60/40-tin/lead, e.g. L-Sn60PbCu2, soldering iron 150 W (cable outer conductor), solder 60/40-tin/lead, e.g. L-Sn60PbCu2

Steckverbinder-Teile

Fig. 1

- 1 Steckverbinderkopf
- 2 Steckerinnenleiter
(lose beigelegt)

Kabelzuschnitt

Fig. 2

- a) Kabel gem. Fig. 2 absetzen.
Kabelaußenleiter einsägen oder einschneiden, anschließend abbrechen. Kabelinnenleiter entgraten.
Sämtliche Metallspäne entfernen!
Achtung: Kabelinnenleiter nicht deformieren!
Hinweis: Mit gealterten Kabeln werden beste Ergebnisse erreicht!

Kabelinnenleiter vorbereiten

Fig. 3

- b) Teil (1) auf das Kabel schieben.
- c) Steckerinnenleiter Teil (2) auf den Kabelinnenleiter bis zum Anschlag schieben, mit 50 W LötKolben verlöten und, falls erforderlich, gerade ausrichten.
Auf fachgerechte Lötung achten!

Steckerkopf-Montage

Fig. 4

- d) Steckerinnenleiter Teil (2) bis zum Anschlag in den Steckverbinderkopf Teil (1) drücken (Stift \varnothing 3 mm). Kabelaußenleiter und Teil (1) mit 150 W LötKolben verlöten.
Auf fachgerechte Lötung achten!

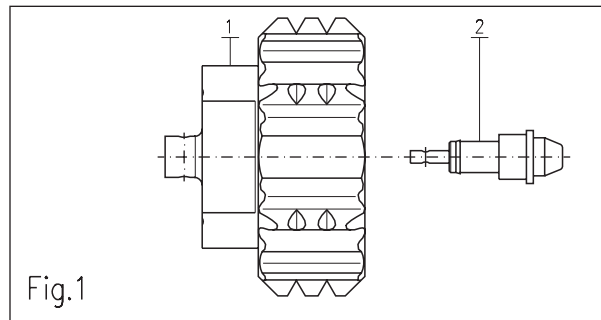

Fig.1

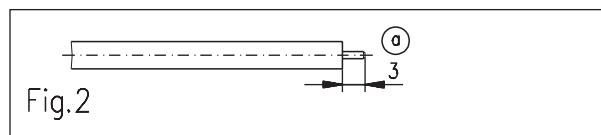

Fig.2

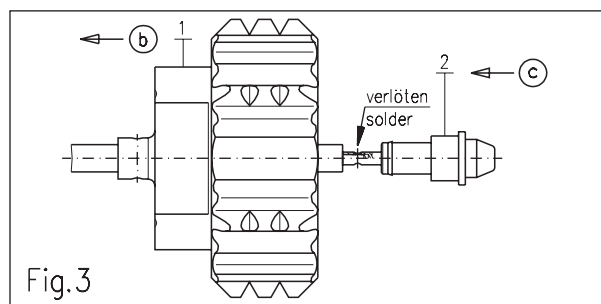

Fig.3

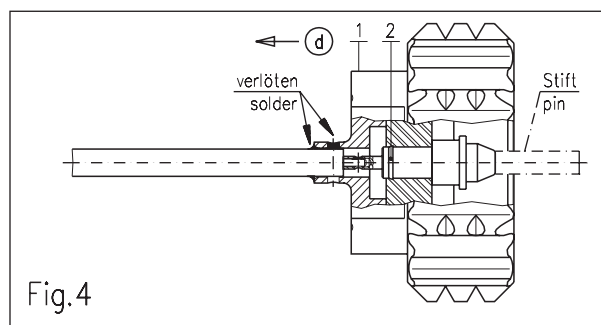

Fig.4

Connector components

Fig. 1

- 1 Connector head
- 2 Connector inner conductor
(separately packed)

Cable trimming

Fig. 2

- a) Trim cable according to fig. 2.
Saw or cut in cable outer conductor, then break it off.
Deburr cable inner conductor.
Remove all metal particles!
Caution: Do not deform cable inner conductor!
Note: For best performance use aged cables!

Preparation of inner conductor

Fig. 3

- b) Slide part (1) onto cable.
- c) Slide connector inner conductor part (2) onto cable inner conductor until stop and solder it with 50 W soldering iron.
Align connector inner conductor part (2), if necessary.
Proper soldering required!

Fitting of connector head

Fig. 4

- d) Press connector inner conductor part (2) into connector head part (1) until stop (pin \varnothing 3 mm). Solder cable outer conductor and part (1) with 150 W soldering iron.
Proper soldering required!